

### 平底活动型

代码	支架				轮部				
	类型	材质	表面处理	刹车形式	代号	材质	颜色	轴承	
J-CXA01	平底活动型	进口	ADC	喷塑	—	NJ	尼龙	黑色	轴承
UK						聚氨酯	自然色	轴套	
NP						MC尼龙	蓝色	轴套	
CGR51	平底活动型	进口	ADC	喷塑	—	N	尼龙	黑色	轴承
U						聚氨酯	自然色	轴套	

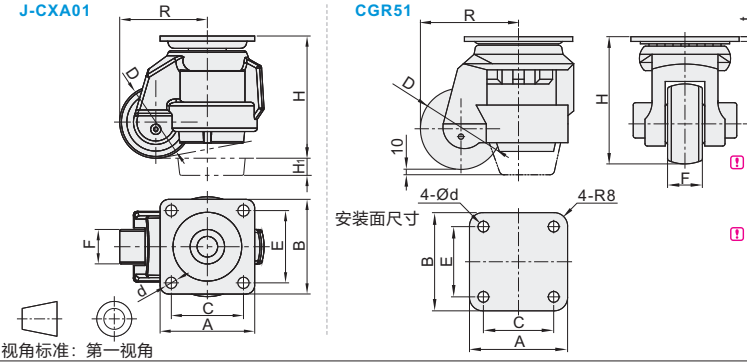

- ① 用途：适用于不调节高度机架支撑。
- ② 安装注意事项：
  - 设备移动时，旋转调高牙轮，使脚垫底面升空，滚轮着地。
  - 设备固定好后，反向旋转调高牙轮，使滚轮底面升空，让脚垫着地承重。
- ③ 当福马轮移动时，需要将支撑橡胶底座充分离开地面。如不遵守，当移动时橡胶底座接触到地面，会出现螺丝脱离而导致不可调节高低作用。
- ④ 使用说明：福马轮四轮负荷承载建议为单个承载的2倍，将设备移动至理想位置后，调节调整块与地面接触。具备移动和固定功能，不适合专用推动设备。

型号	规格	轮部代号	D	H	H <sub>1</sub>	F	A	B	C	E	d	R	G	容许载荷(kg)	参考重量(kg)		
															NJ	UK	NP
J-CXA01	40	NJ	42	71	10	20	55	55	42	42	6.5	51	51	50	0.4	—	—
	60	NJ	50	82	—	25	73	73	58	58	7	61	61	250	0.8	0.8	—
	80	UK	63	103	15	28	90	90	—	—	9	77.5	77.5	500	1.4	1.4	—
	100	NJ	75	120	12	30	95	95	70	70	11	90.5	90.5	750	1.9	1.9	—
	150	NP	90	132	15	55	100	100	—	—	13	114	114	1500	—	—	3.5

型号	规格	轮材质	D	H	t	F	A	B	C	E	d	R	G	容许载荷(Kg)	
														U(聚氨酯)	N(尼龙)
CGR51	60	U(聚氨酯)	49	81.5	5	25	73	73	58	58	6.5	61	65	250	250
	80	N(尼龙)	62.5	103	—	28	90	90	70	70	9	78	71.5	500	500

### 螺杆活动型

代码	支架				轮部				
	类型	材质	表面处理	刹车形式	代号	材质	颜色	轴承	
J-CXB01	螺杆活动型	进口	ADC	喷塑	—	NJ	尼龙	黑色	轴承
UK						聚氨酯	自然色	轴套	
CGR01	螺杆活动型	进口	ADC	喷塑	—	N	尼龙	黑色	轴承
U						聚氨酯	自然色	轴套	

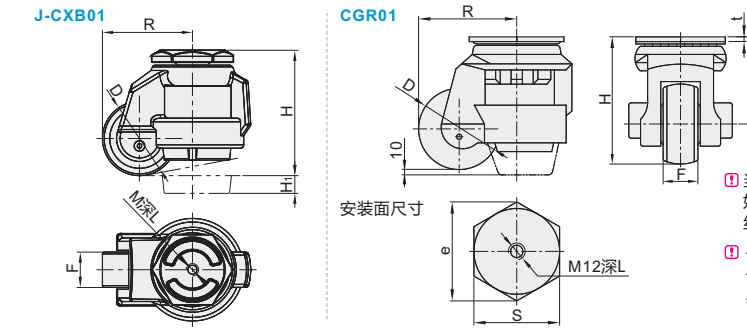

- ① 用途：适用于不调节高度机架支撑。
- ② 安装注意事项：
  - 设备移动时，旋转调高牙轮，使脚垫底面升空，滚轮着地。
  - 设备固定好后，反向旋转调高牙轮，使滚轮底面升空，让脚垫着地承重。
- ③ 当福马轮移动时，需要将支撑橡胶底座充分离开地面。如不遵守，当移动时橡胶底座接触到地面，会出现螺丝脱离而导致不可调节高低作用。
- ④ 使用说明：福马轮四轮负荷承载建议为单个承载的2倍，将设备移动至理想位置后，调节调整块与地面接触。具备移动和固定功能，不适合专用推动设备。

型号	规格	轮部代号	D	H	H <sub>1</sub>	F	M	L	R	容许载荷(kg)	参考重量(kg)	
											NJ	UK
J-CXB01	40	NJ	42	71	10	20	8	10	51	50	0.4	—
	60	NJ	50	82	—	25	12	18	61	250	0.7	0.7
	80	UK	63	103	15	28	16	16	77.5	500	1.2	1.2
	100	NJ	75	120	12	30	16	24	90.5	750	1.6	1.6
	120	UK	—	—	—	—	—	—	89.5	1000	1.9	—

型号	规格	轮材质	D	H	t	F	R	e	S	G	L	容许载荷(Kg)	
												U(聚氨酯)	N(尼龙)
CGR01	60	U(聚氨酯)	49	81.5	3	25	61	52	46	65	18	250	250
	80	N(尼龙)	62.5	103	—	28	78	69.5	65	71.5	16	500	500

### 平底活动型

型号	规格	轮部代号	D
J-CXA01	60	NJ	50
	80	UK	63

### 螺杆活动型

型号	规格	轮部代号	D
J-CXB01	60	NJ	50
	80	UK	63



J-CXA01 — 80 — NJ

J-CXB01 — 80 — NJ



● 优惠价  
数量 1~9 10~  
价格 100% 另行报价

